

POMPE DE CIRCULAȚIE BAUTECH

„Pompe de circulație de ultimă generație, pentru instalațiile termice, proiectate pentru a răspunde celor mai înalte standarde de eficiență energetică și fiabilitate.”

POMPA DE RECIRCULARE BAUTECH SMART SERIA SP-EM

- Pompa din seria SP-EM (model 12/1.2) este destinată recirculării inteligente a apei în sistemele de încălzire.
- **Caracteristici cheie:**
 - Consum minim de energie datorită tehnologiei smart
 - Funcție de detectare automată a nevoilor sistemului
 - Integrare ușoară în sisteme existente

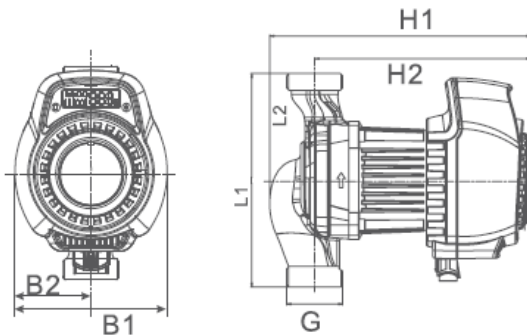

Technical parameter

Model	Power (W)	Max.Flow (m ³ /h)	Max.Head (m)	Voltage (V)	Mater of pump body				Dimension(mm)						Weight(Kg)	
					Cast Iron	Plastic	Brass	Stainless steel	L1	L2	B1	B2	H1	H2		G
	10~130	7.6	8	220/50	●			●	180	90	129	64.5	236	184	1 1/2"	3.3
		7.8							180	90	129	64.5	236	184	2"	3.4
SP25/10EA	10-180	8.6	10						180	90	129	64.5	236	184	1 1/2"	3.3
SP32/10EA		8.8							180	90	129	64.5	236	184	2"	3.4